



# Raupen-Dumper



Schneeschild

**RC 350**



# Raupen-Dumper RC 350

## Technische Daten

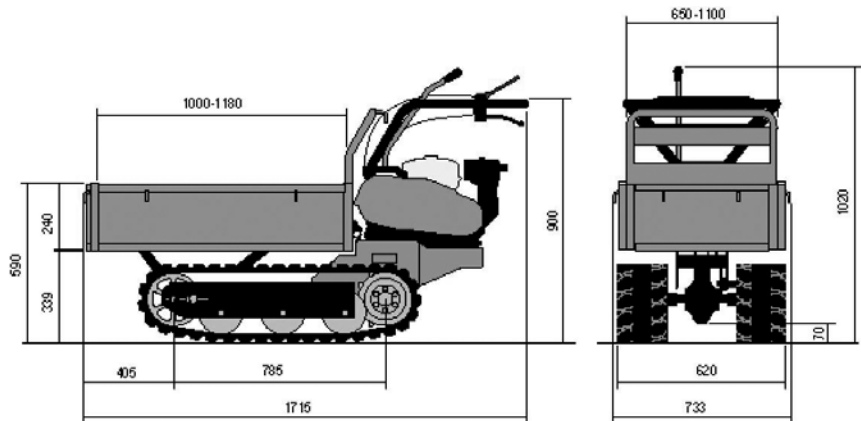

<b>Motor</b>	
Honda	GX 120
Bauart	1 Zyl. / 4-Takt
Hubraum	125 cm <sup>3</sup>
Leistung	3,21 kW (4,5 PS)
Betriebsdrehzahl	3600/min
Starteinrichtung	Reversierstarter
Luftfilter	Trockenpatrone
Kraftstofffilter	Sieb



<b>Antrieb</b>	Zahnradgetriebe mit Schaltung im Ölbad
<b>Bremse</b>	Automatische Sicherheitsbremse
<b>Lenkung</b>	Entkuppeln und Lenkbremse
<b>Bordwände ausziehbar</b>	Länge variabel von 1000 - 1180 mm Breite variabel von 650 - 1100 mm Höhe der Bordwände 240 mm
<b>Besonderheit</b>	- Die Ladefläche kann durch ausziehen der Bordwände vergrößert werden - Die Bordwände lassen sich auch komplett entfernen



<b>Betriebsdaten</b>	
Eigengewicht	180 kg
Zuladung maximal	350 kg
Kippeinrichtung	mechanisch
Steigfähigkeit	max. 26° (50%)
Arbeitsgeschwindigkeit	1,55 Km/h Gang 1 vorwärts 3,41 Km/h Gang 2 vorwärts 5,63 Km/h Gang 3 vorwärts 1,51 Km/h rückwärts

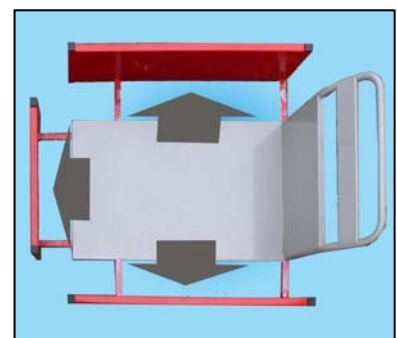

Autorisierter Fachhändler:



**Baumaschinen GmbH**

Niederhöchstädter Str. 71-73 D-61476 Kronberg  
Tel.: 0049-(0)6173-68558 Fax: 0049-(0)6173-68548  
E-Mail: info@powerpac.de Internet: www.powerpac.de